

Electricidad

Sistema de Iluminación	23-D-1
Controles	23-E-1
Instrumentos	23-F-1

Cambios en el modelo

- El sistema de avisador de emergencia/intermitente ha cambiado; se ha introducido la información necesaria.
- Las luces de matrícula han cambiado, se ha introducido la información necesaria.
- Los interruptores del elevavinas eléctrico han sido cambiado; se ha introducido la información necesaria.
- Los actuadores del retrovisor eléctrico han cambiado, se ha introducido la información necesaria.



Sistema de Iluminación

Señal de Intermitentes / Sistema de Ráfagas de Luces de Advertencia

Diagrama del Circuito 23-D-2

Prueba del Interruptor de Ráfagas
de Luces de Advertencia 23-D-3

Luces de matrícula
Cambio 23-D-4



Señal de Intermitentes / Sistema de Ráfagas de Luces de Advertencia

Diagrama del Circuito

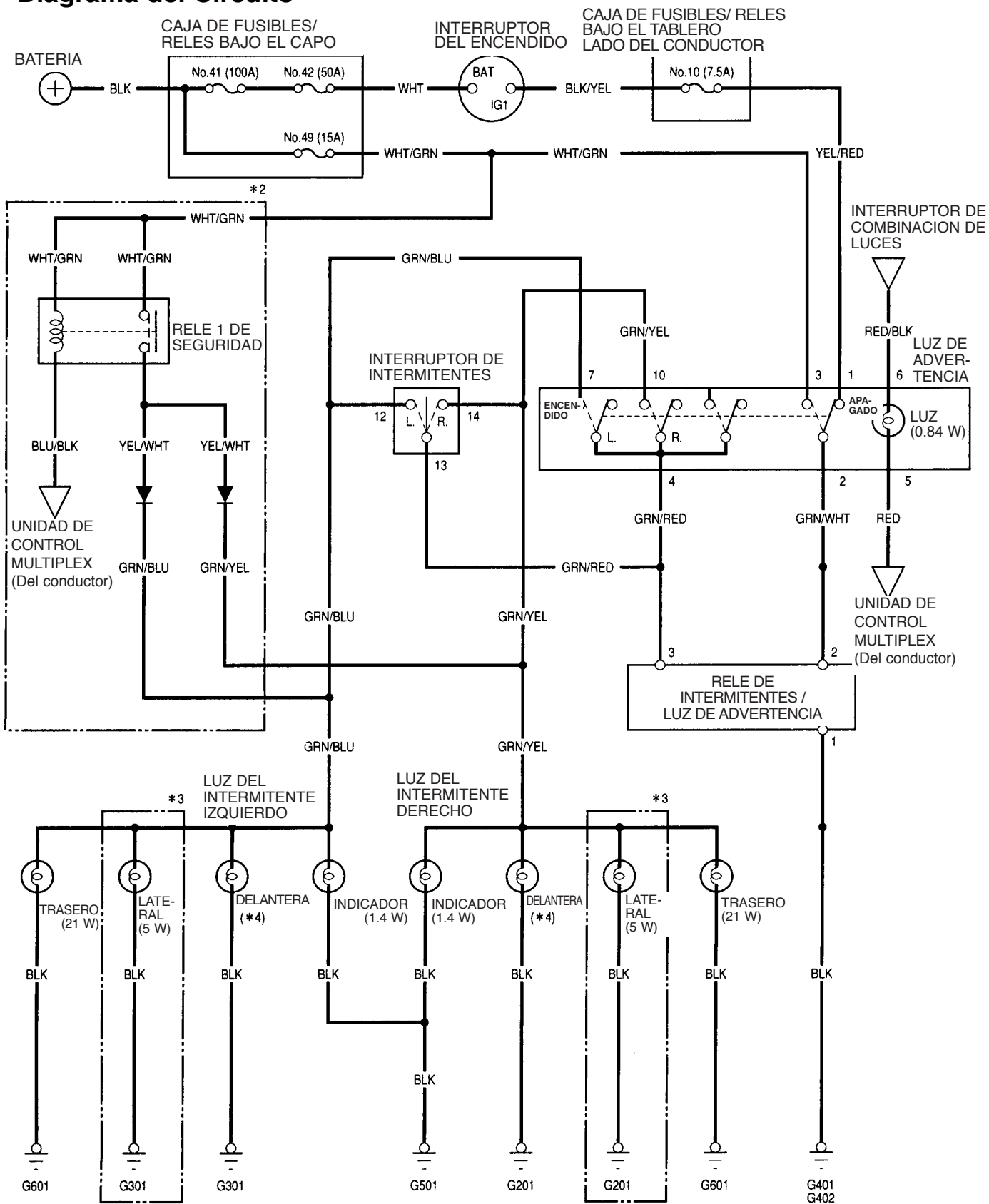

*1: KG y KE
 *2: KG, KE y KB con sistema de seguridad
 *3: KG, KE, KB y KY

*4 24W : KX
 21W : Except KX model

Prueba del Interruptor de Ráfagas de Luces de Advertencia

1. Apalanque con cuidado el reloj para extraerlo del panel central.

NOTA: Se muestra el tipo LHD, el RHD es similar.

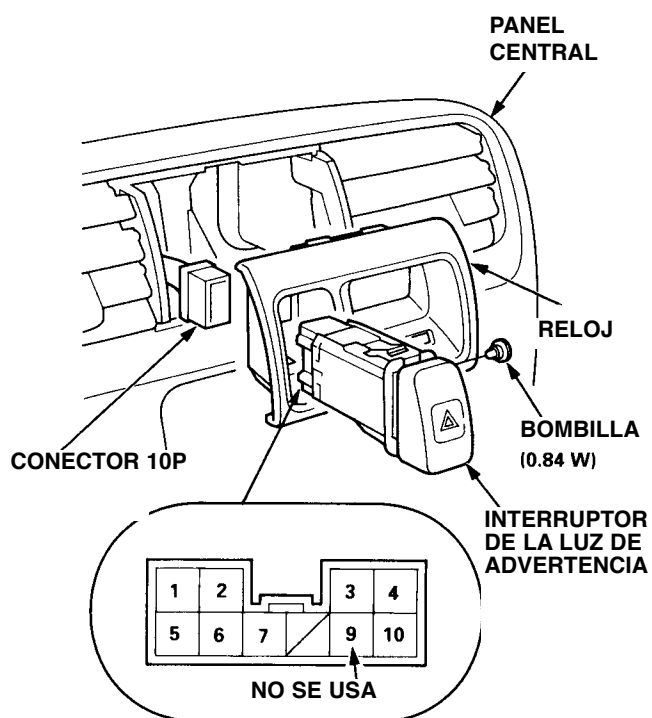

Lado del terminal de los terminales macho

2. Extraiga del reloj el interruptor de la luz de advertencia.
3. Desconecte del interruptor de la luz de advertencia el conector 10P.
4. Compruebe la continuidad entre los terminales para cada posición del interruptor de acuerdo con la tabla.

Terminal	5	6	1	2	3	4	7	10
Posición								
OFF	○	⊗	○	○				
ON	○	⊗		○	○	○	○	○

Luces de matrícula

Cambio

1. Extraiga el conjunto de la luz de la matrícula y desconecte el conector 2P.

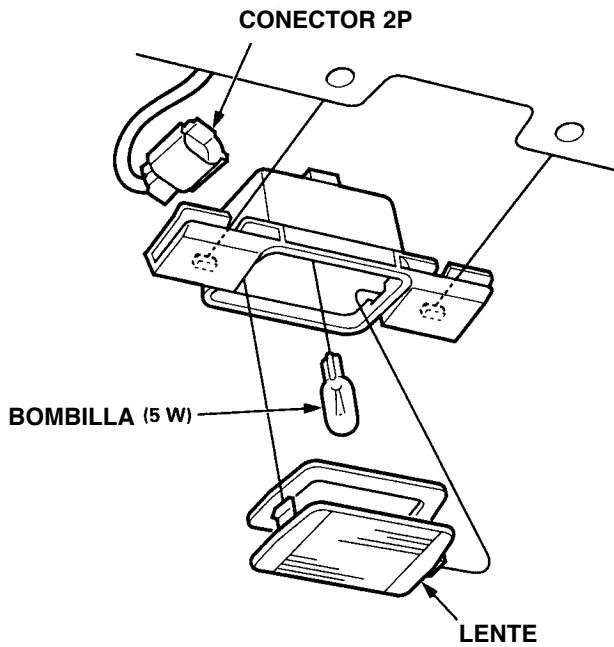

2. Saque la lente y cambie la bombilla.

Controles

Evaluación Eléctrica

Diagrama del Circuito 23-E-2

Interruptor de la ventana del pasajero

Prueba/cambio 23-E-3



Elevallunas Eléctrico

Diagrama del Circuito

NOTA: esta página corresponde a la página 23-E-4 del Manual de Taller del Accord Coupe 2000, P/N 62S8221, y refleja los cambios en el modelo.

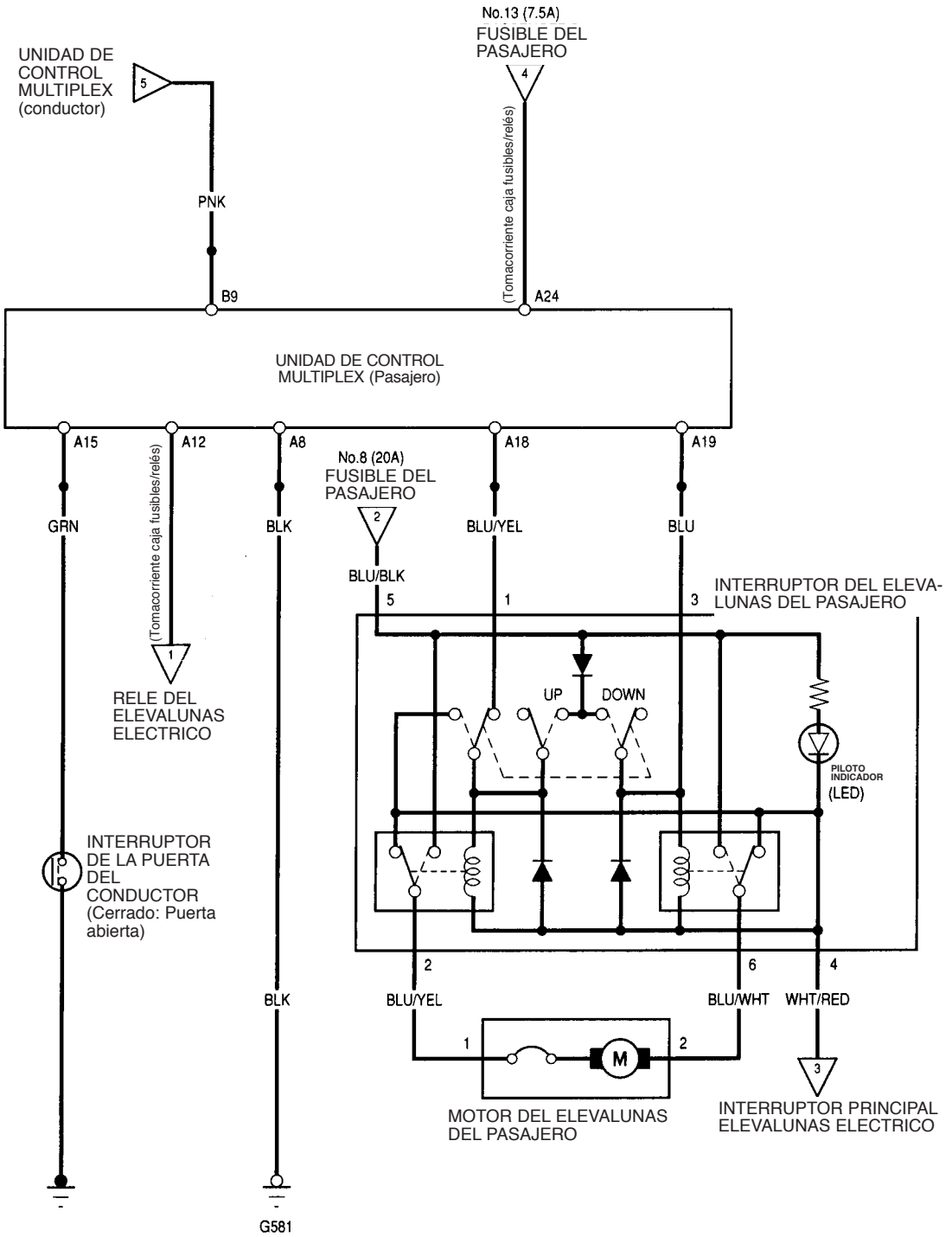



Elevalunas Eléctrico

Prueba / Cambio del Interruptor de la Ventana del Pasajero

1. Quite el tornillo y el conjunto del interruptor del pasajero del panel de la puerta (ver sección 20).
2. Quite el reposabrazos del panel de la puerta (ver sección 20).
3. Desmonte los tornillos y el conjunto del interruptor del pasajero del panel de la puerta.

CONJUNTO DEL INTERRUPTOR DEL PASAJERO

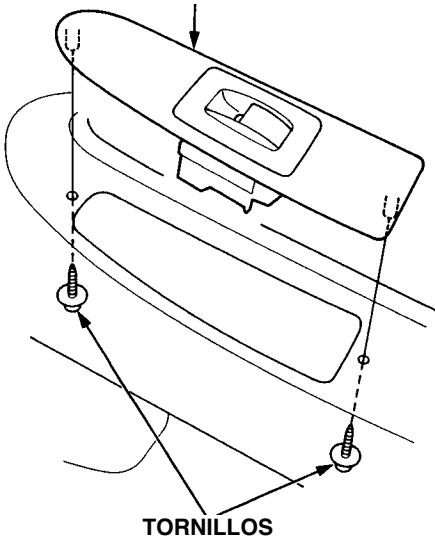

4. Quite los tres tornillos y luego desmonte el interruptor del pasajero del panel.

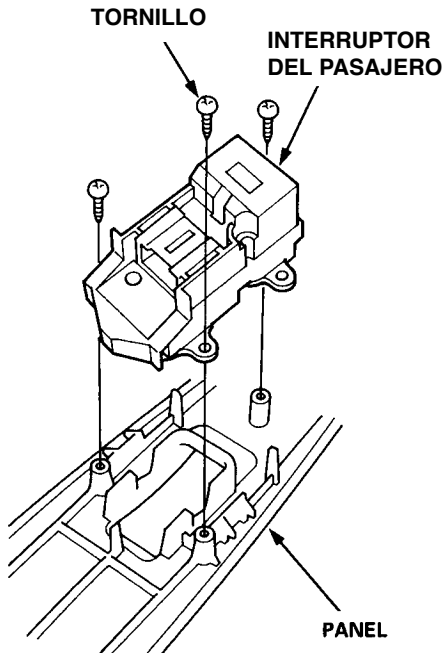

5. Compruebe la continuidad entre los terminales para cada posición del interruptor según la tabla.

Terminal	1	2	3	4	5	6
Posición						
SUBE (Up)	○		○		○	○
APAGADO (Off)	○	○	○		○	○
BAJA (Down)	○	○	○	○	○	○

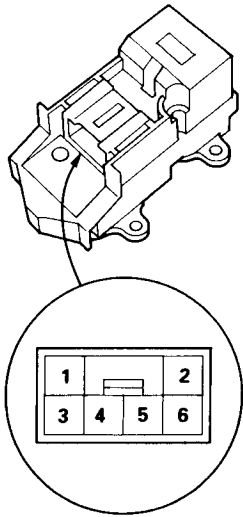

Instrumentos

Retrovisor eléctrico

Cambio del actuador del retrovisor eléctrico23-F-2



Retrovisores eléctricos

Cambio del actuador del retrovisor eléctrico

1. Extraiga el retrovisor de la puerta (ver sección 20) y desconecte el conector.
2. Corte el cableado con un cutter.

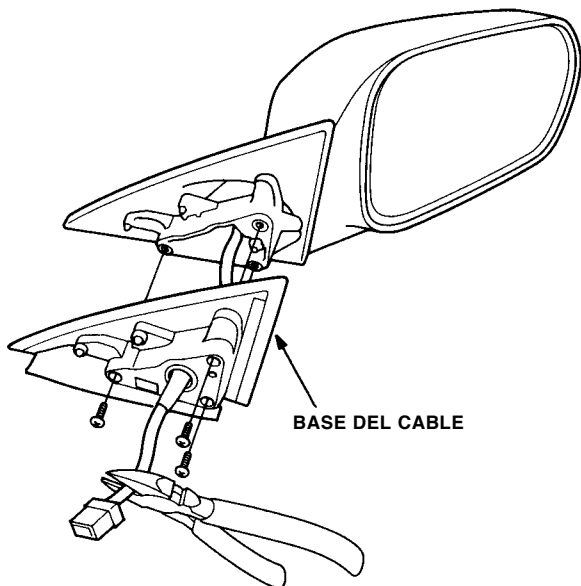

3. Anote la localización de terminales y los colores de los cables.
4. Desmonte el soporte del retrovisor de su alojamiento. Suavemente, tire de él con la mano.

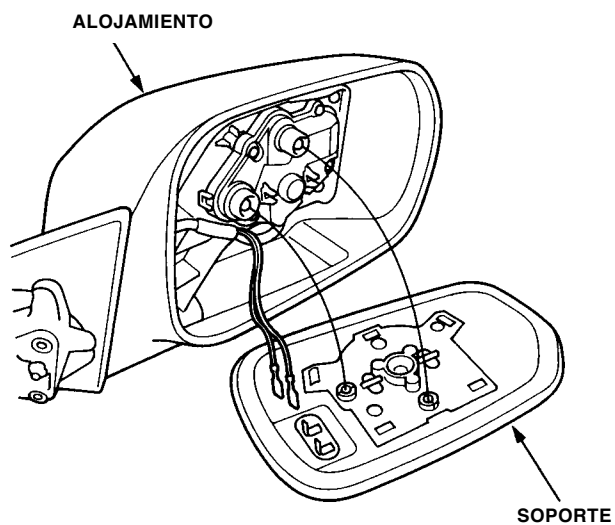

5. Desmonte los tres tornillos y el actuador.

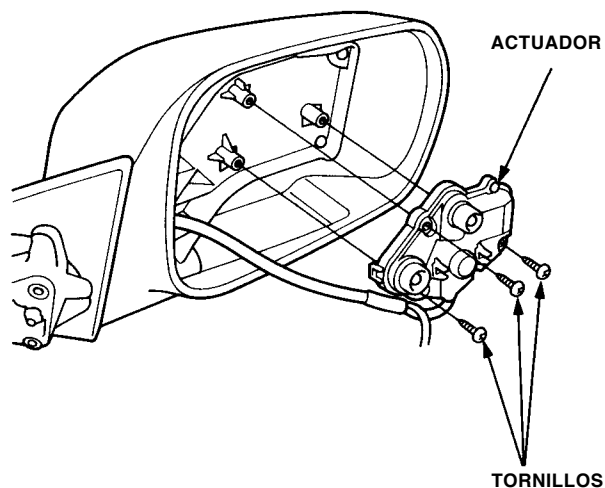

6. Efectúe el recorrido del cableado del actuador nuevo a través del orificio del soporte.

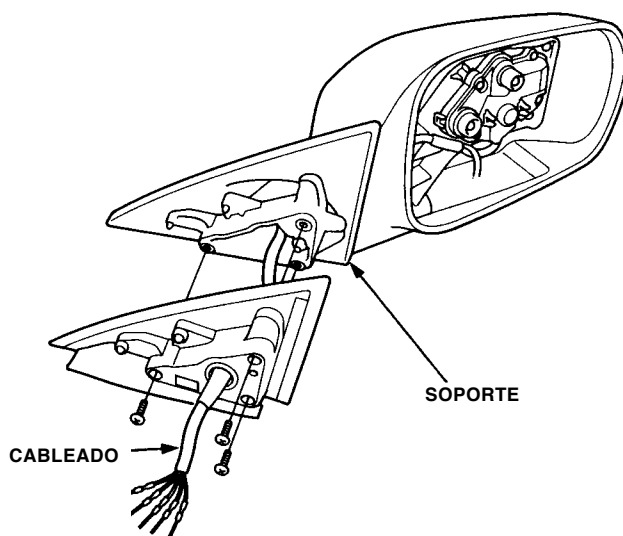

7. Inserte los terminales del actuador dentro del conector, en sus posiciones originales, tal como se muestra a continuación.

Sin antivaho:

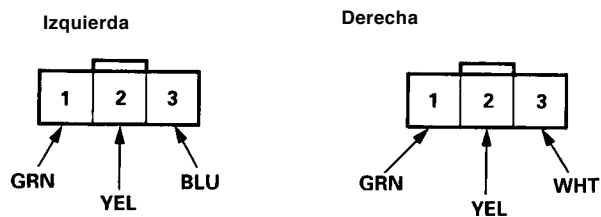

Con antivaho:

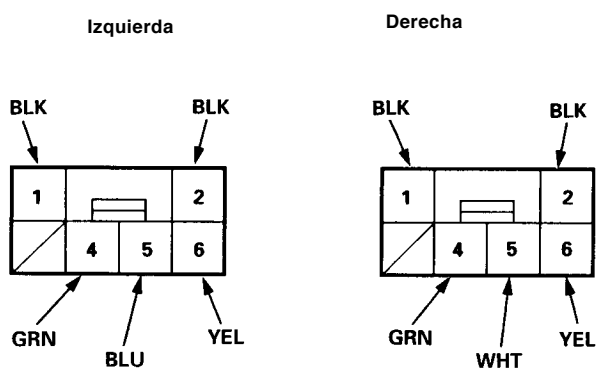

8. Ponga cinta aislante en la intersección del cableado.
9. Vuelva a montar el retrovisor en el orden inverso al seguido para su desmontaje. Tenga cuidado de no romper la montura del retrovisor cuando instale el actuador.
10. Vuelva a instalar el conjunto del retrovisor en la puerta.
11. Después de la instalación, compruebe el funcionamiento del retrovisor eléctrico.